

МАКРАМЕ

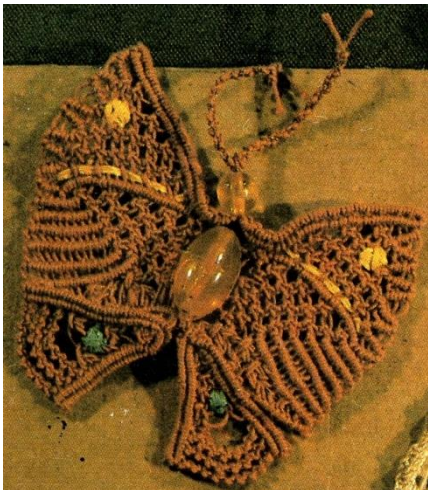
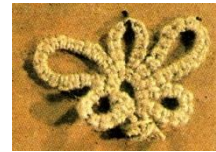

Раздел дополнительной
общеразвивающей программы
«Славянский узор» ч.1

*Педагог дополнительного образования
Федорова Татьяна Гавриловна*

2020 г.

Сегодня вы познакомитесь с новым видом рукоделия *МАКРАМЕ*

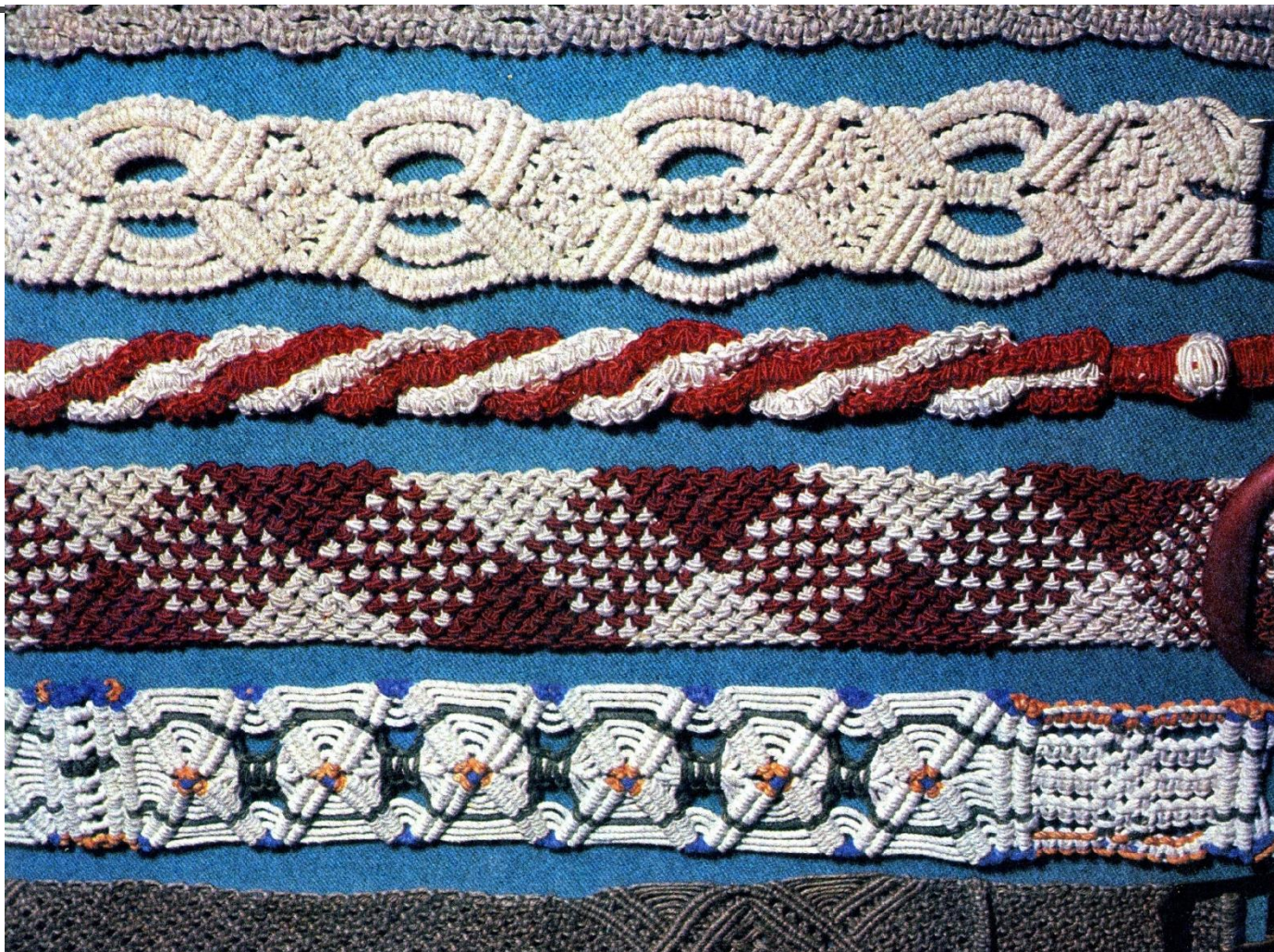



Для работы вам будут необходимы приспособления для плетения:

- *Полумягкая подушка.*

Чтобы ее изготовить, возьмите кусок поролона размером 40х25х4 см (рис. 1, а) и обтяните плотной мягкой тканью. Желательно, чтобы ткань была одноцветной. (Можно использовать также спинку от мягкого стула.)

Подушку для плетения можно сделать и наклонной (рис. 1, б).

- *Швейные булавки с головками, ножницы, сантиметр или линейка.*

Рисунок 1 а, б

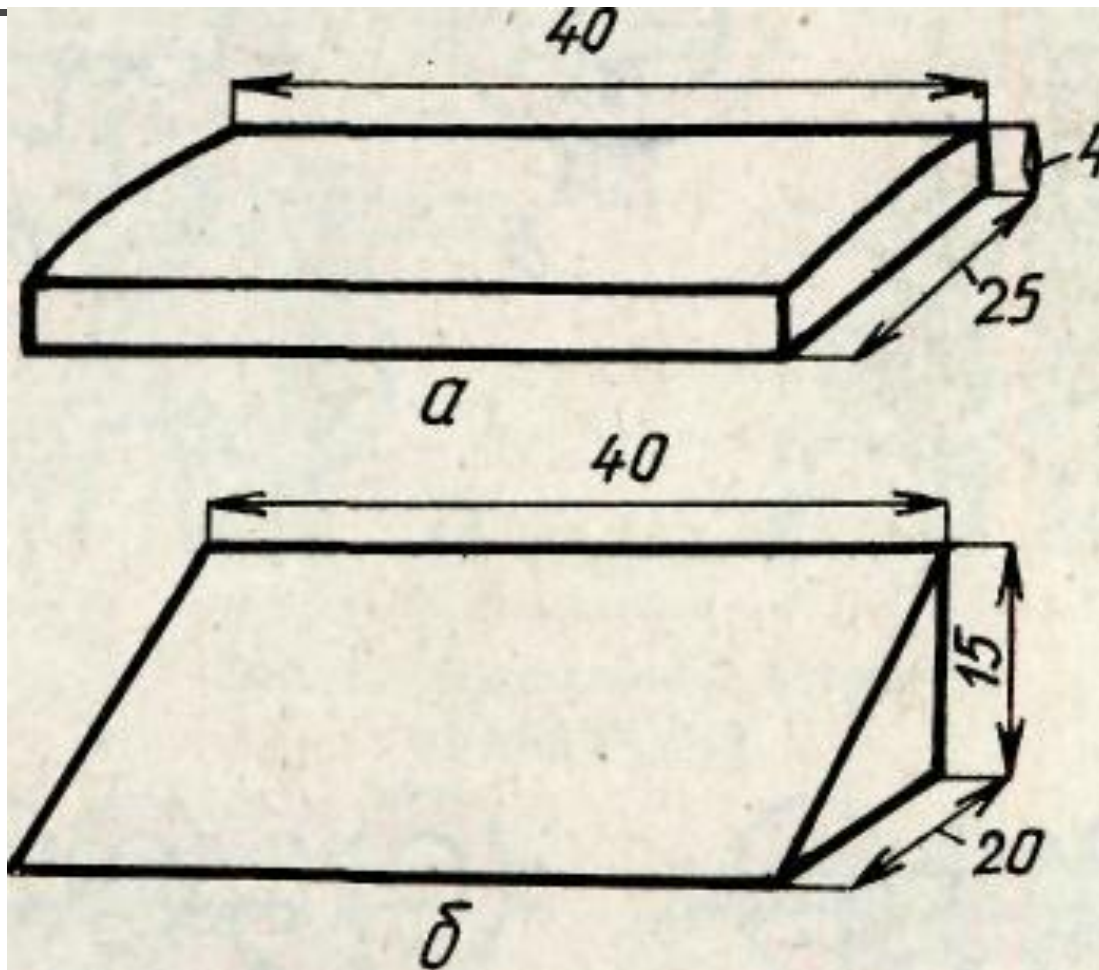



Материалы для плетения

Плести можно из любой нити или веревки. Важно только, чтобы она была туго скручена. В этом случае отчетливо видна фактура узла, а плетеное изделие хорошо сохраняет свою форму и выглядит красиво.

В настоящее время для плетения применяют бельевую и пеньковую веревку, шелковый, льняной и синтетический шнур, а также шнур шторный, кордовый и рыболовный, шпагат, сутаж, леску — шелковую крученую, кордовую, хлопчатобумажную, объемную пряжу, нити — суровую, льняную, хлопчатобумажную (№ 0), шелковую, крученую. И даже шнурки цветные!



Крепление нитей на основе

Подготовьте нити длиной 15 и 30 см.

Первые (15-сантиметровые) будут служить **основой** для крепления вторых (30-сантиметровых), так называемых **рабочих** нитей.

Крепление нити замочком налицо.

Возьмите нить длиной 15 см, уложите ее на подушке горизонтально и с двух сторон заколите булавками. Вы подготовили основу для крепления нитей.

- Теперь возьмите нить длиной 30 см, сложите ее пополам и опустите петель вниз за основу (рис. 2, а). Затем оба конца нити опустите вниз на основу (рис. 2, б) и в петлю (рис. 2, в).
- Далее надо взять вторую нить длиной 30 см и сделать то же самое. Вы закрепили 2 нити замочком налицо (рис. 12).

1



2



3



Крепление нити замочком наизнанку



- Возьмите нить длиной 30 см, сложите ее пополам и подведите под основу петель вверх (рис. 3, *а*).
- Опустите петлю на основу вниз (рис. 3, *б*) и пропустите в нее 2 конца нити (рис. 3, *в*).
- Будьте внимательны!

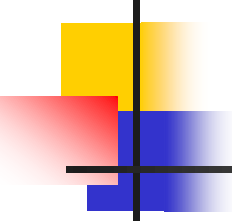

Расширенное крепление нити замочком наизнанку

- Нить сложите пополам и укрепите на основе замочком наизнанку.
- Теперь действуйте каждым концом нити отдельно: возьмите правую нить, заведите ее на основу вверх, вниз под основу и в петлю.
- С левой нитью выполните те же действия (рис.6).

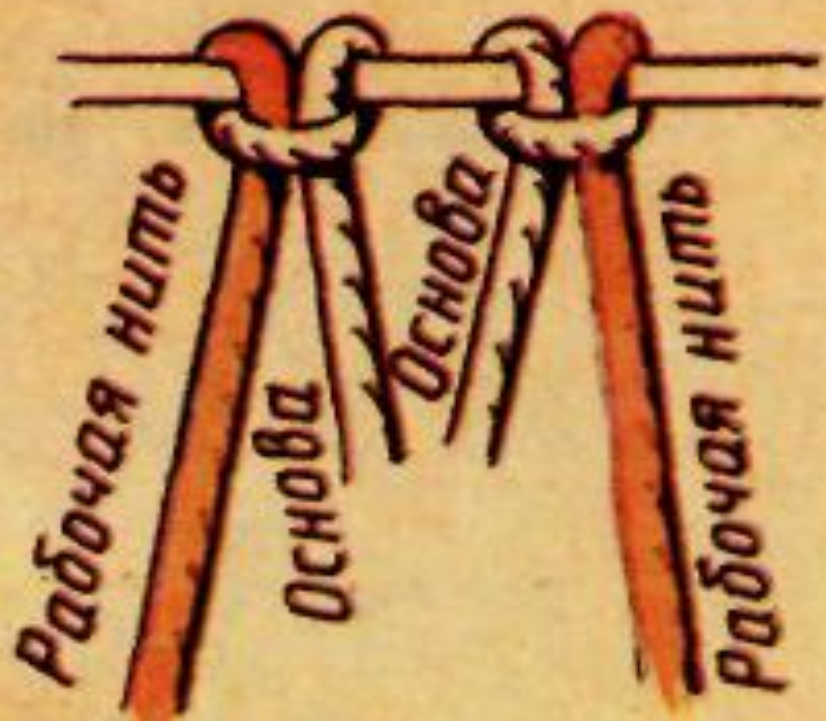



Неровное крепление нитей

- Этот вид крепления нитей применяют при выполнении цепочки, так как рабочая нить при этом укорачивается в 4 раза быстрее основы.
- Поэтому, укрепляя нить для плетения цепочки, внутренние нити надо делать короче, а крайние длиннее.
- Здесь нити *1* и *4* рабочие, а нити *2* и *3* — основа (рис.6 внизу).

ОСНОВНЫЕ УЗЛЫ И УЗОРЫ

- **Геркулесов узел** (см. рис. 7) — это первый и основной узел макраме, поэтому попробуем его завязать. Уложите на подушке вертикально 2 нити по 10 см. Конец каждой из них закрепите булавкой. Заведите правую нить под левую, а левую — снизу вверх и в петлю (рис. 7, вверху). Теперь правую нить уложите на левую, а левую — сверху вниз и в петлю (рис. 7, внизу) Затяните получившийся узелок.

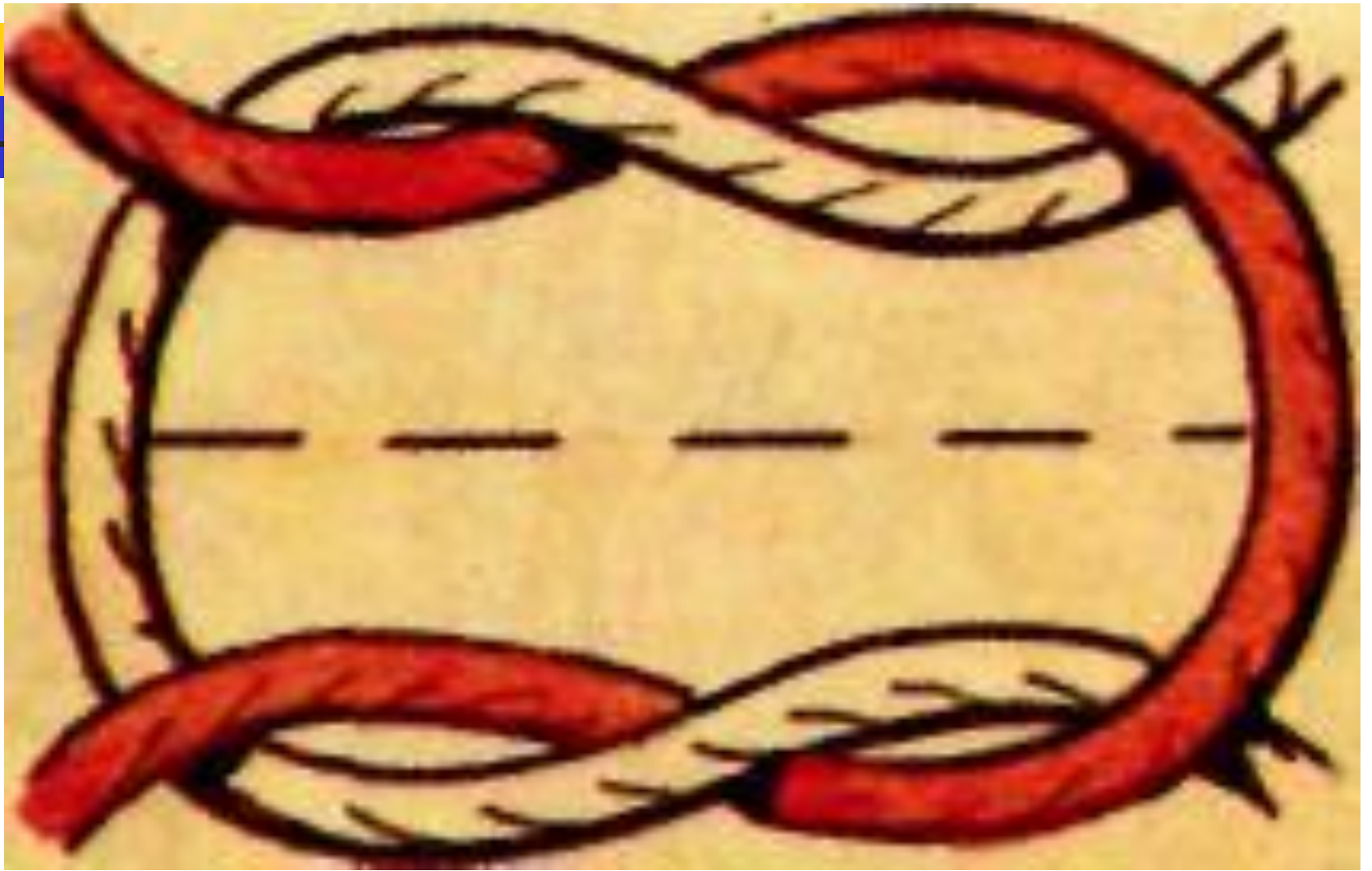



Первый плоский узел

- Укрепите на основе 2 нити неровным креплением. У вас получилось 4 конца (нити). Распределите нити (считая их слева направо, так же как сделано это на рис. 6 внизу): нити 1 и 4 рабочие, а 2 и 3 — основа.

Итак, при плетении мы имеем дело с двумя видами основ: основа для крепления нитей (горизонтальная нить) и основа для затягивания узлов (нити 2 и 3).

Это положение надо твердо усвоить!!!

- Приступаем к плетению первого плоского узла.
- Правой рукой возьмите правую рабочую нить и заведите ее на основу (рис. 8, а) и под левую рабочую нить.
- Теперь левой рукой возьмите левую рабочую нить и заведите ее под основу и снизу в петлю, образовавшуюся между основой и правой рабочей нитью (рис. 8, б).
- Вы завязали первый плоский узел.

Выполнение первого плоского узла

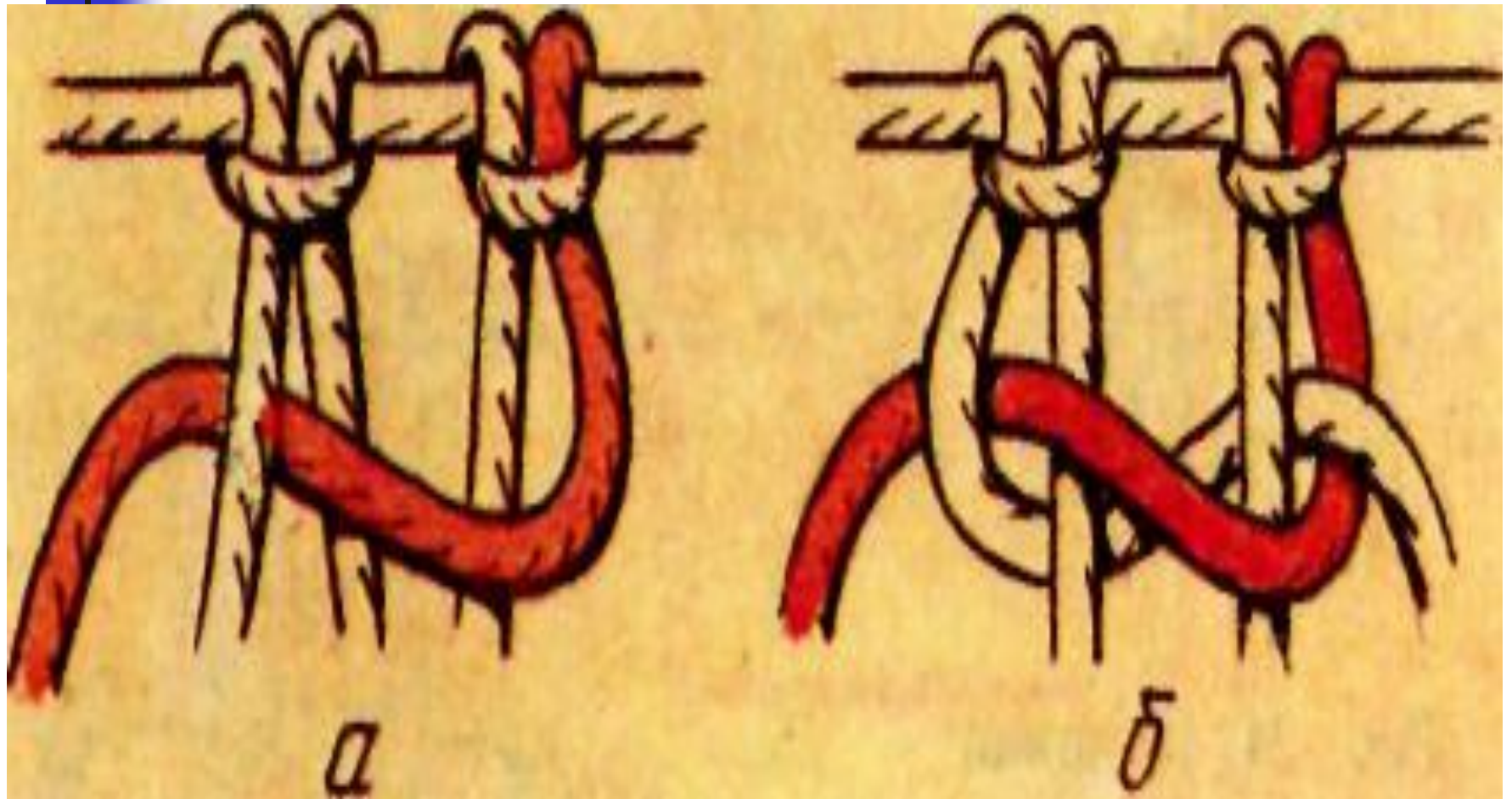

Левосторонняя витая цепочка

- На основе этого узла можно сплести левостороннюю витую цепочку. Продолжите работу на начатом образце: завяжите еще 3 первых плоских узла (рис. 9).
- Посмотрите внимательно на образец. Вы заметили, что группа узелков чуть-чуть повернулась влево? Поверните ваш образец на 180° влево и сплетите еще 4 первых плоских узла, затем опять поверните работу на 180° влево и снова выполните 4 первых плоских узла.
- Так, продолжая плетение, вы получите левостороннюю витую цепочку (рис. 10). При выполнении цепочки следите, чтобы в ней не было видно основы.
Тогда она будет иметь красивый вид.
- При каждом повороте образец закрепляйте булавками.

4 плоских узла (рис.9) и левосторонняя цепочка(рис.10)

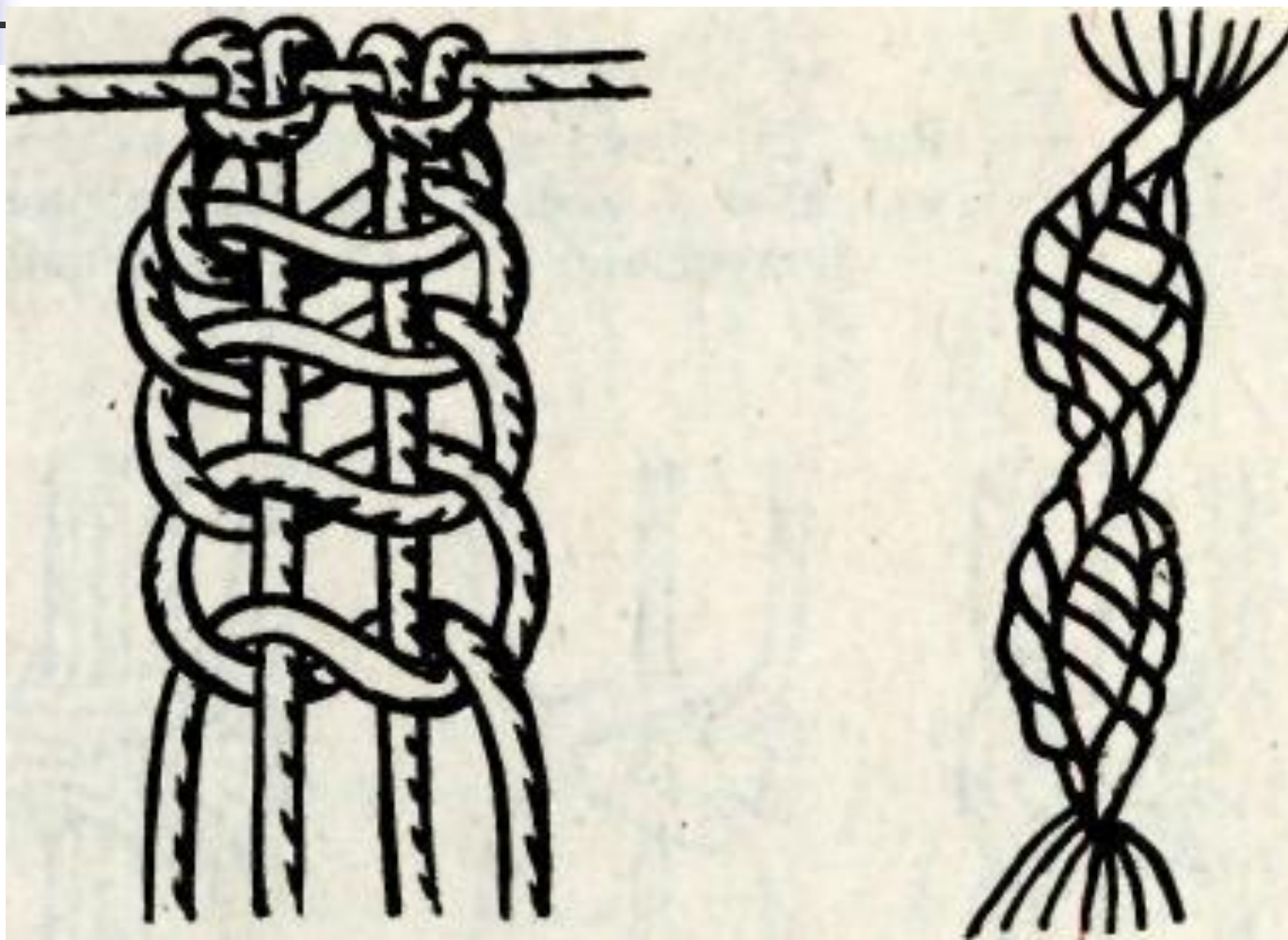



Желаю успеха!

Повторите эти упражнения 10-20 раз.

*У вас всё получится,
и мы пойдём дальше...*

ЗАПОМНИТЕ:

Русская пословица гласит:

«Повторенье – мать ученья»

